

Инструкция по эксплуатации

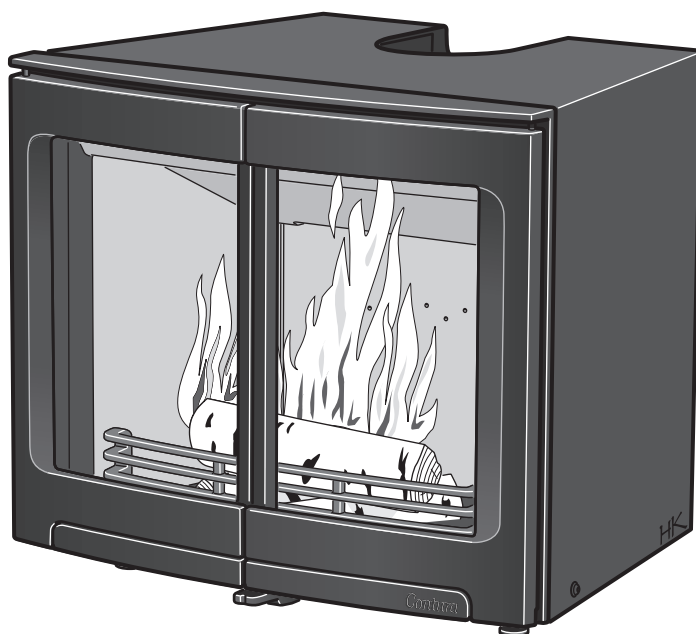
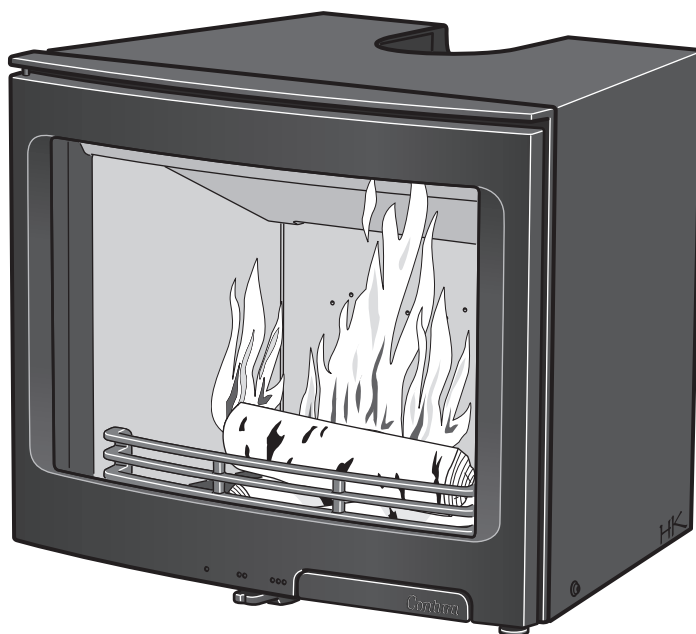

C i5

Contura

Инструкция по эксплуатации

РАЗЖИГАЙТЕ ОГОНЬ ПРАВИЛЬНО

Contura i5 предназначена для использования в качестве вторичного источника тепла в доме. Важно использовать при топке правильное количество дров, особенно при розжиге камина. Если вы разжигаете огонь в камине впервые, лучше использовать весы, чтобы определить, как выглядят 1,5 кг дров. Также проверьте, как выглядят нормальное и максимальное количество дров.

Топка i5 используется только с закрытой дверцей. Открывайте дверцу топки плавно и осторожно, чтобы избежать обратной тяги из-за резкой перемены давления внутри топки.

Горение в топке зависит от тяги в дымоходе. Определение подходящих параметров подачи воздуха для горения обычно требует нескольких попыток.

Правильное количество дров

Обратите внимание, что при использовании слишком маленькой закладки, или слишком крупной щепы во время розжига, в топке невозможно достичь нормальной рабочей температуры. Неправильный розжиг приводит к плохому горению, образованию большого количества сажи и копоти и может спровоцировать самовозгорание и взрыв топочных газов.

Дрова для розжига:

Тонкие поленья
Длина: 25-33 см
Диаметр: 3-4 см
Вес закладки: 1.5 кг

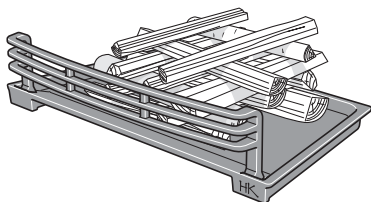

(12 - 15 тонких поленьев)

Дрова для поддержания огня:

Средние поленья
Длина: 25-33 см
Диаметр: 6-7 см
Нормальный расход: 1.5 кг/час
(1-2 полена в закладке)
Максимальный расход: 3 кг/час
(3-4 полена в закладке)

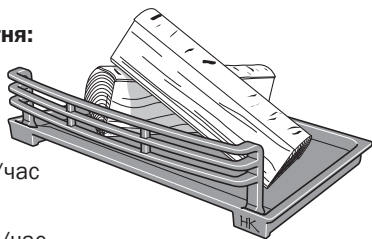

Важно!

Важно, чтобы дрова разгорались быстро. Для этого нужно установить регулятор подачи воздуха в максимальное положение или оставить дверцу топки на время разгорания дров приоткрытой. Тление, т.е. недостаток воздуха для горения, приводит к неполному сгоранию, образованию большого количества сажи и низкой эффективности горения, и в худшем случае может привести к самовозгоранию топочных газов, которое может повредить ваш камин и другое имущество.

Розжиг

Если в доме работает принудительная вентиляция, откройте окно рядом с камином до начала розжига огня. Оставьте окно открытым на несколько минут, пока огонь не разгорится.

1. Установите регулятор подачи воздуха в максимальное положение.
2. Положите в топку бумагу или кубики для розжига и уложите крест-накрест около 1,5 кг тонких поленьев.
3. Разожгите огонь.
4. Установите дверцу в позицию для розжига: дверца должна быть зафиксирована защелкой, но не закрыта до конца, чтобы между дверцей и топкой оставался узкий зазор для поступления дополнительного воздуха.
5. Когда огонь разгорится как следует (через 10-15 минут), закройте дверцу до конца.
6. Следующую загрузку дров нужно делать, когда первая порция дров прогорит до ярко светящихся углей.

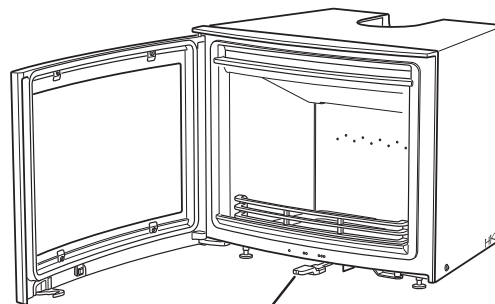

Регулятор подачи воздуха

Закрыт ← → Максимально открыт

Повторная загрузка дров

1. Плавно приоткройте дверцу топки на несколько сантиметров. Нужно держать дверцу топки слегка приоткрытой несколько секунд, чтобы дать выровняться давлению в комнате и внутри топки до того, как полностью открыть дверцу.
2. Добавьте 2 полена общим весом 1-1.5 кг. Чтобы пламя разгоралось легко, укладывайте одно полено диагонально, одно параллельно дверце топки. Закройте дверцу топки. Регулятор подачи воздуха должен быть установлен в максимальное положение в течение 5 минут, пока дрова не почернеют и не разгорятся как следует.
3. Если вам необходимо менее интенсивное горение, подачу воздуха нужно уменьшить. Номинальная мощность 5 кВт достигается при среднем положении регулятора (50% открыт) и двух средних поленьях в топке. При таком режиме горения крайне важно устанавливать регулятор подачи воздуха в максимальное положение на 5 минут после каждой новой закладки дров, чтобы дрова хорошо разгорелись до уменьшения подачи воздуха. Надежный контроль процесса горения обеспечивается наличием толстой подушки углей на дне топочной камеры и высокой температурой внутри топки. Когда дрова прогорят до углей, нужно сделать следующую загрузку дров.

Выбор топлива

Все виды дерева, такие как береза, бук, дуб, вяз, ясень, древесина фруктовых деревьев, могут использоваться для топки камина. Различные виды древесины имеют разную плотность. Чем плотнее древесина, тем больше ее энергетическая ценность. Береза, дуб и бук, например, имеют очень плотную древесину.

Содержание влаги в древесине

Древесина живого дерева содержит 50% воды, часть которой свободно циркулирует между волокнами, другая часть содержится в клетках. Перед использованием дрова всегда необходимо просушивать, чтобы дать свободной влаге испариться. Дерево непригодно для использования в качестве дров до тех пор, пока содержание влаги в нем не достигнет 20%. Сжигание древесины с большим содержанием влаги приводит к большим потерям энергии на испарение воды. Сырые дрова плохо горят, оставляя копоть и сажу на внутренней поверхности дымохода. В некоторых случаях большое количество отложений сажи и копоти может спровоцировать возгорание дымохода. Сажа пачкает стекло и внутреннюю поверхность топки, дымление доставляет неудобства людям, проживающим по соседству. Чтобы быть уверенными, что дерево, которое Вы используете для топки камина, достаточно хорошо просушено, заготавливайте дрова зимой и храните их до лета в защищенном, хорошо вентилируемом месте. Никогда не укрывайте дрова брезентом, который касается поверхности земли. Это лишь изолирует древесину и не дает ей возможности высохнуть.

Внесите дрова в помещение за несколько дней до того, как будете топить ими камин. Это позволит испариться остаткам влаги.

Нельзя использовать в качестве топлива

Ни при каких обстоятельствах нельзя использовать в качестве топлива прессованное, пропитанное, окрашенное или проклеенное дерево, ДСП, пластик или цветные брошюры. Все эти материалы при горении выделяют соляную кислоту и тяжелые металлы, которые могут повредить камин и дымоход, и вредны для окружающей среды.

Новая топка

Масляные покрытия и остатки краски на металлических поверхностях могут давать специфический запах нового камина. Этот запах полностью исчезнет после нескольких топок.

Уход за камином

- Копоть на стекле дверцы топки может появиться даже при использовании сухих дров с содержанием влаги 15-20%. Если вы регулярно ухаживаете за камином, достаточно протирать стекло сухой бумагой изнутри. Сильные загрязнения удаляются любыми удалителями копоти, доступными в продаже в супермаркетах или у Вашего дилера. Никогда не используйте абразивные чистящие вещества, они могут повредить стекло.
- При очистке зольника убедитесь, что там нет горящих углей. Содержимое зольника высыпается в огнеупорный контейнер с крышкой, и выдерживается в нем не менее недели до утилизации с бытовыми отходами.
- Для чистки колосниковой решетки и любых других чугунных частей используйте стальную щетку.
- Важно время от времени проверять состояние шайб и уплотнителей топки. Если они пришли в негодность, воздух, просачивающийся в топку, может помешать нормальной работе камина.
- Окрашенные части очищаются при помощи моющего средства и мягкой ткани. Повреждения окрашенных частей, такие, как мелкие царапины, могут быть закрашены специальной краской Contura. Свяжитесь с дилером Contura.
- Через камин постоянно проходит воздух: холодный воздух для горения поступает из комнаты, нагретый воздух - в комнату. Поэтому в области камина постоянно скапливается пыль. Это пространство нуждается в регулярной уборке.
- Внутренние детали топочной камеры нуждаются в периодической замене. Частота замены зависит от режима использования камина.

ВАЖНО!!

Огонь не должен гореть слишком интенсивно. Большая пламя не экономично и производит слишком много тепла. Избыточное тепло может повредить камин и дымоход. При нормальных условиях мы рекомендуем использовать режим с потреблением топлива около 1,5 кг/ч.

При использовании березовой щепы или древесины других лиственных пород с влажностью не более 18% максимальное допустимое количество топлива для горения - 3 кг/ч. Использование такого же количества топлива из дерева хвойных пород дает гораздо большую температуру в топочной камере. Регулярное использование режима максимальной загрузки на протяжении длительного времени сокращает срок жизни камина. Сжигание топлива в количестве более допустимого приводит к повреждению компонентов внутри топки и аннуляции гарантии.



Возможные проблемы эксплуатации и их решение

Слабая тяга в камине после установки

- Проверьте, соответствует ли длина дымохода минимальным требованиям (не менее 3,5 м).
- Проверьте, что ничто не мешает свободному выходу дыма и продуктов сгорания, и что поблизости от дымохода нет деревьев или строений, влияющих на циркуляцию воздуха вокруг трубы дымохода.
- Проверьте сечение дымохода (если камин подключался к существующему дымоходу). Сечение должно быть 120–175 см²

Огонь плохо разгорается и быстро гаснет

- Возможно, дрова сырые. Проверьте дрова.
- Возможно, в доме отрицательное давление - такое случается, например, при использовании вытяжки или другой принудительной вентиляции. Откройте окно рядом с камином, когда разжигаете его. Можно зажечь несколько газетных листов и поддержать их в топке, чтобы пошла тяга.
- При подаче воздуха для горения напрямую с улицы: перекрыт канал подачи уличного воздуха. Отсоедините шланг подачи воздуха и попробуйте разжечь камин, используя только комнатный воздух.
- Убедитесь, что регулятор подачи воздуха открыт.
- Выход дыма/дымовая заслонка могут быть заблокированы сажей. Такое иногда случается после чистки труб. Удалите дымовую заслонку и проверьте.
- Если разжечь огонь не удалось, внимательно прочитайте инструкцию еще раз. Возможно, Вы взяли мало дров, либо в топке мало углей и тепла, чтобы поджечь следующую порцию дров.

Интенсивное отложение копоти на стекле

Определенное количество копоти всегда аккумулируется на внутренней поверхности стекла топки. Эти отложения становятся интенсивнее с каждым использованием камина. Избыточная копоть на стекле появляется обычно по трем причинам:

- При использовании сырых дров.
- При слишком низкой температуре в топочной камере. Это приводит к плохой тяге и образованию большего количества дыма.
- При некорректном использовании камина: например, если не оставлять дверцу открытой на 5 минут при разгорании огня.

Убедитесь, что дрова сухие. Проверьте, что в топке достаточно горящих углей, и внимательно изучите инструкцию еще раз.

Появление запаха или дыма рядом с камином.

Такое может случиться, когда ветер задувает в трубу. Часто такое происходит, когда ветер дует в определенном направлении. Другой причиной появления запаха может быть незакрытая дверца топки во время сильного горения огня.

Выцветание окрашенных частей камина

Если окрашенные части камина выцветают, значит, в топке слишком высокая температура. Такое может быть при использовании избыточного количества дров либо при использовании неподходящих видов топлива (строительные отходы, большое количество древесной стружки итд). Гарантия производителя не распространяется на повреждения, возникшие при неправильном использовании камина. Тем не менее, окрашенные поверхности легко заменяются. Свяжитесь с дилером Contura, который поможет Вам сделать замену.

Чистка дымохода

Чистка дымохода должна производиться регулярно, квалифицированным трубчистом. Если произошло возгорание дымохода, нужно закрыть дверцу камина и установить регулятор подачи воздуха в минимальное положение, и при необходимости вызвать пожарную бригаду. После возгорания обязательна проверка дымохода трубчистом.



Будьте осторожны!



Некоторые поверхности камина становятся очень горячими во время использования камина и могут привести к ожогам при касании. Также будьте осторожны с теплом, излучаемым через стекло дверцы топки. Размещение горючих материалов ближе отмеченной безопасной дистанции может привести к пожару. Неправильная эксплуатация камина может спровоцировать быстрое воспламенение газов, которое может привести к повреждению Вашего имущества и нанесению вреда здоровью.

Contura

NIBE AB · Box 134 · SE-285 23 Markaryd · Sweden
www.contura.eu

Contura reserves the right to change colours, materials, dimensions and models at any time without special notice. Your dealer can give you the most up to date information. Stoves shown in brochures may have extra equipment.

811175 IAV SE-EX Ci5-5
2012-11-20