

FLAT

ТЕХНИЧЕСКОЕ РУКОВОДСТВО И ИНСТРУКЦИИ ПО МОНТАЖУ



ОП035



АЕ44

EDIL KAMIN

ТЕХНОЛОГИЯ

Топка состоит из корпуса, выполненного из высококачественного стального листа, герметически сваренного, снабженного регулируемыми ножками, внутреннего очага из ECOKERAM и вогнутого полотна горения для сбора пепла.

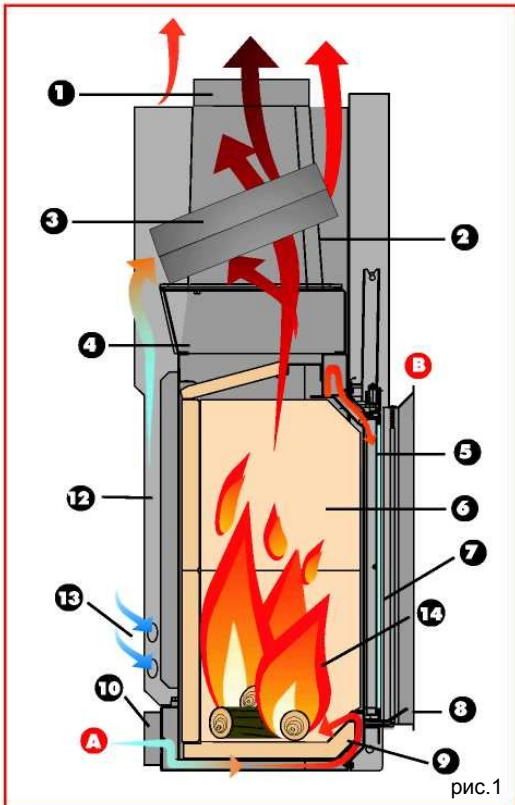

Топка комплектуется внешним кожухом, что создает зазор для циркуляции теплого воздуха. Горячий воздух может быть направлен в соседние помещения по трубопроводам.

Приток воздуха для горения разработан особенно тщательно, чтобы обеспечить оптимальное горение, спокойное пламя и сохранить **стекло очень чистым**.

Первичный воздух для горения А поступает у основания полотна горения на свободный слой углей.

Объем первичного воздуха регулируется посредством изменения тяги в дымовой трубе через подвижный дымоуловитель (14), установленный на передней дверце очага (рис.2).

Для дымовой трубы со слабой тягой можно увеличить впускное сечение первичного воздуха, и напротив, можно уменьшить его в случае избыточной тяги

Вторичный воздух горения В и нагретый воздух поступает в верхней части дверцы и служит для очистки стекла.

Объем вторичного воздуха и воздуха для очистки стекла предварительно задан и не регулируется.

Съемные ручки для открывания дверцы и створки (рис.1-2-3-4)

Ручка створки не закреплена на дверце, а вставляется в случае необходимости в нижнюю часть карниза и насаживается на специальные стержни (рис. 4).

Ручка дверцы нужна только для того, чтобы поднять или опустить дверцу. Ручка для разблокировки открывания дверцы также является съемной.

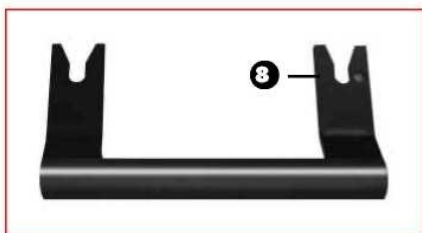

ПЕРЕЧЕНЬ (Рис.1 .2-3)

1. **соединение дымохода**
ориентируемое, для удобства соединения с дымовой трубой.
2. **кожух**
для улучшения теплообмена
3. **патрубок дымоотвода**
для улучшения теплообмена
4. **стальной каркас**
5. **патрубок подачи воздуха**
для постоянной очистки стекла
6. **внутренняя часть очага из экологической керамики**
большой толщины для возможности увеличения температуры
7. **керамическое стекло**
устойчивое к тепловому удару в 800 С
8. **съемная ручка для дверцы**
9. **вогнутое полотно горения**
для сбора угля и пепла и достижения оптимального горения
10. **патрубок воздухозабора**
11. **регулируемые ножки**
12. **футеровка для циркуляции теплого воздуха**
13. **отверстия для теплого воздуха, обеспечивающие внутреннюю рециркуляцию воздуха**
14. **подвижный дымоуловитель**

2

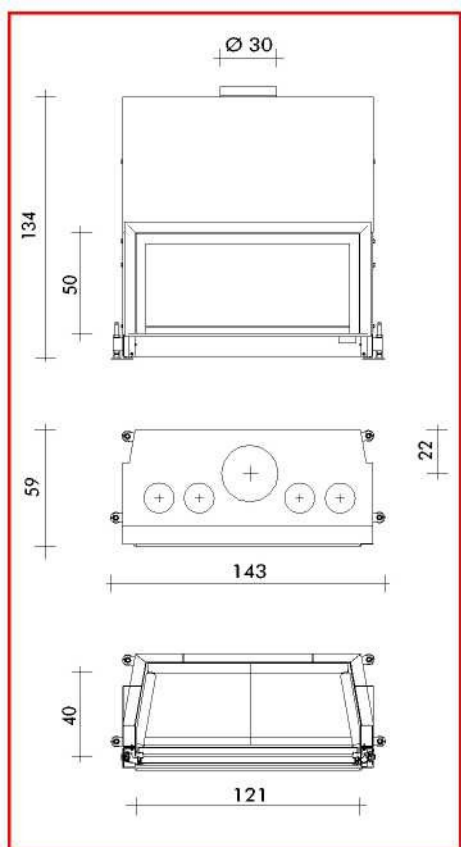

ТЕХНИЧЕСКИЕ ДАННЫЕ

	N	V
полезная мощность, кВт	13	14
потребление дров, кг/ч	4,5	4,5
Ø дымохода, см	30	30
Ø воздухозабора, см	12,5*	12,5*
вес, кг	200	200
отверстия для выхода горячего воздуха Ø 14см	4 шт.	4 шт.
вентилятор 800м ³ /ч	-	1 шт
уровень шума вентилятора при макс. скорости db(A)	-	56/58

* Если объем воздуха недостаточен, а тип здания, где установлен камин, имеет усиленную изоляцию, нужно установить дополнительно еще один воздухозабор сечением 120 см²

Транспортировка

Для удобства транспортировки топки оснащены двумя кольцами (см фиг 5 А) по бокам очага. Вставьте в кольца металлические ручки (прилагаются).

При транспортировке топки необходимо задействовать обе ручки. При этом, для облегчения веса, внутренний обклад из Есокегат следует снять (примерно 70 кг).



рис.5

Воздух для горения

Топка FLAT может монтироваться только в местах, где есть достаточный приток воздуха для горения.

Для обеспечения правильной работы камина важно обеспечить доступ воздуха для горения в очаг по тонкой трубе до специальных отверстий, предусмотренных по бокам и в задней части камина.

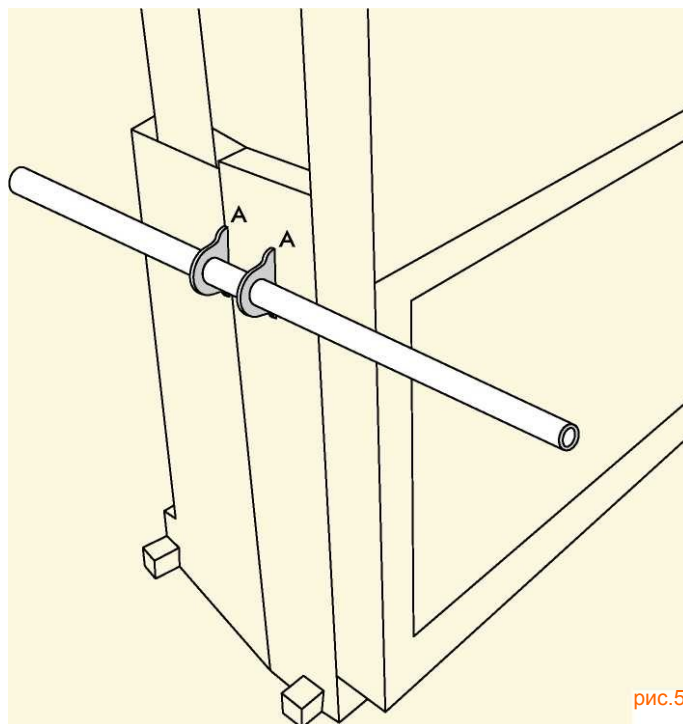
Поставляется разъем диаметром 125 мм, присоединяемый к отверстию, которое собираются использовать (рис. 6). Вывод наружу должен по всей длине воздуховода иметь полезное пропускное сечение не менее 125 см².

Патрубки, которые не используются для подсоединения гибкого шланга подачи воздуха для горения, должны оставаться закрытыми крышкой. При использовании топки как открытый очаг, или в случае особо герметичного помещения с камином, должен быть установлен дополнительный воздухозаборник полезным пропускным сечением 120 см².



рис.6

fig.6

Клапан-бабочка

Приток воздуха для горения в очаг регулируется клапаном-бабочкой

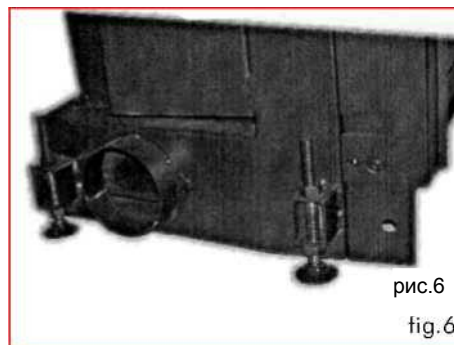
Клапан-бабочка поставляется как дополнительный аксессуар вместе с гибким шлангом и крепежными скобками. Без прочно и надежно установленного клапана-бабочки, нельзя приступать к эксплуатации камина.

Установите регулятор доступа воздуха для горения в наиболее адекватное положение под порог.

Регулировка клапана-бабочки



рис. 7

Положение "растопка" / макс. тепловая мощность: стержень для регулировки клапана воздуха полностью вытасчен наружу.

Растопка или холодный камин и максимальная мощность очага (рис. 7)



рис. 8

Положение "сохранение углей": стержень для регулировки клапана утоплен внутрь. Все отверстия для воздуха закрыты (рис. 8).

Воздух для отопления

Натуральная конвекция

Воздух из окружающей среды поступает через боковые отверстия (13 - рис. 2), расположенные в основании футеровки, нагревается, соприкасаясь с металлическим корпусом, и выходит из 2-х отверстий диаметром 14 см в крышке футеровки.

Должны быть предусмотрены специальные отверстия, чтобы воздух из окружающей среды мог достигнуть боковых отверстий, о которых говорится выше.

Принудительная вентиляция

для принудительной циркуляции горячего воздуха разработан специальный распределительный набор (рис. 9) представляющий собой металлический кожух (60), который включает в себя:

- вентилятор мощностью 800 м³/ч (63)
- регулятор (64)
- датчик (65)
- патрубок (61) для поступающего воздуха с управлением заслонкой воздуха нагрева (4)
- патрубок двойной (62) для поступления воздуха в футеровку

Воздушная коробка устанавливается рядом с камином с правой, либо с левой стороны.

Подробная информация по установке набора для принудительной вентиляции содержится в его упаковке.

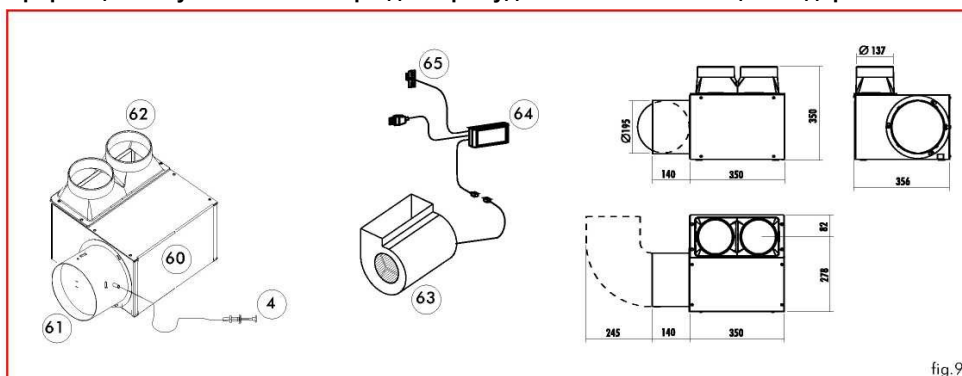
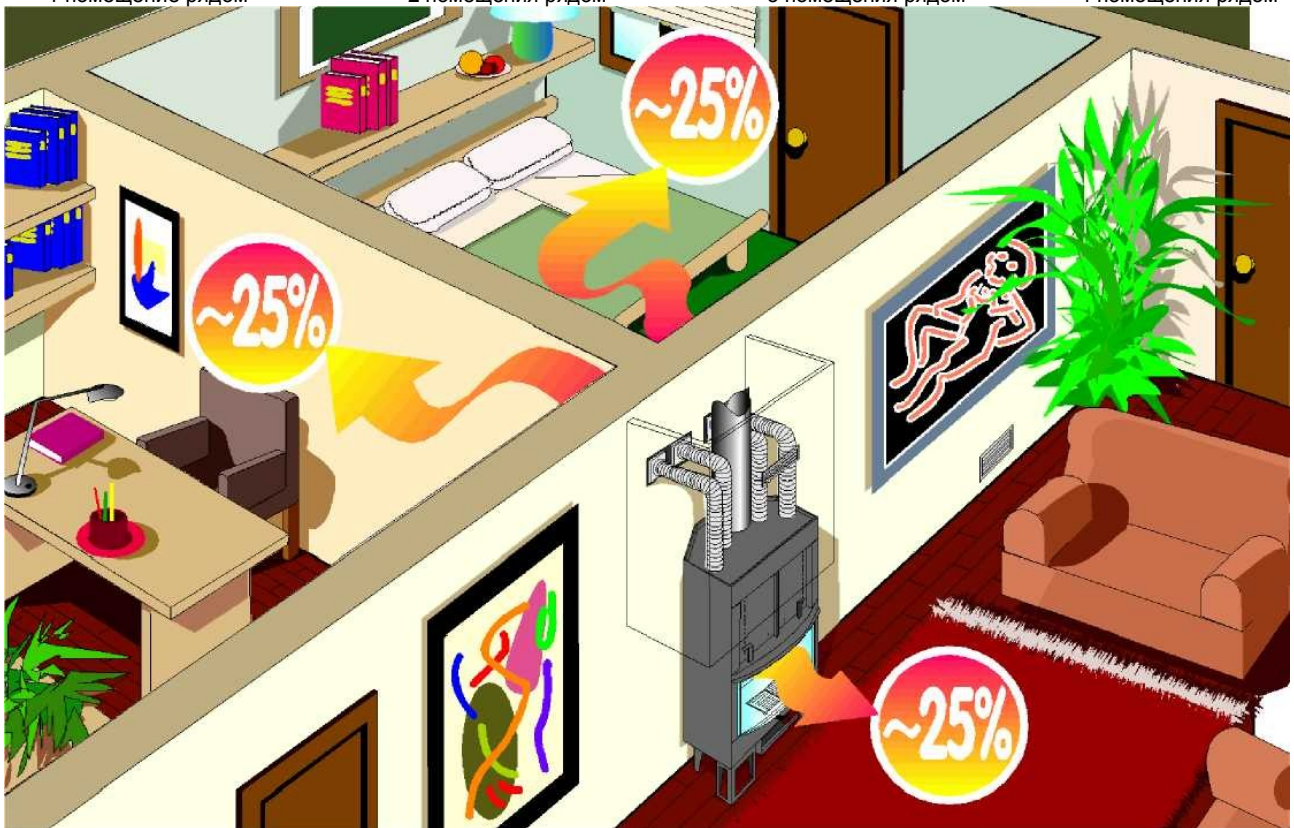
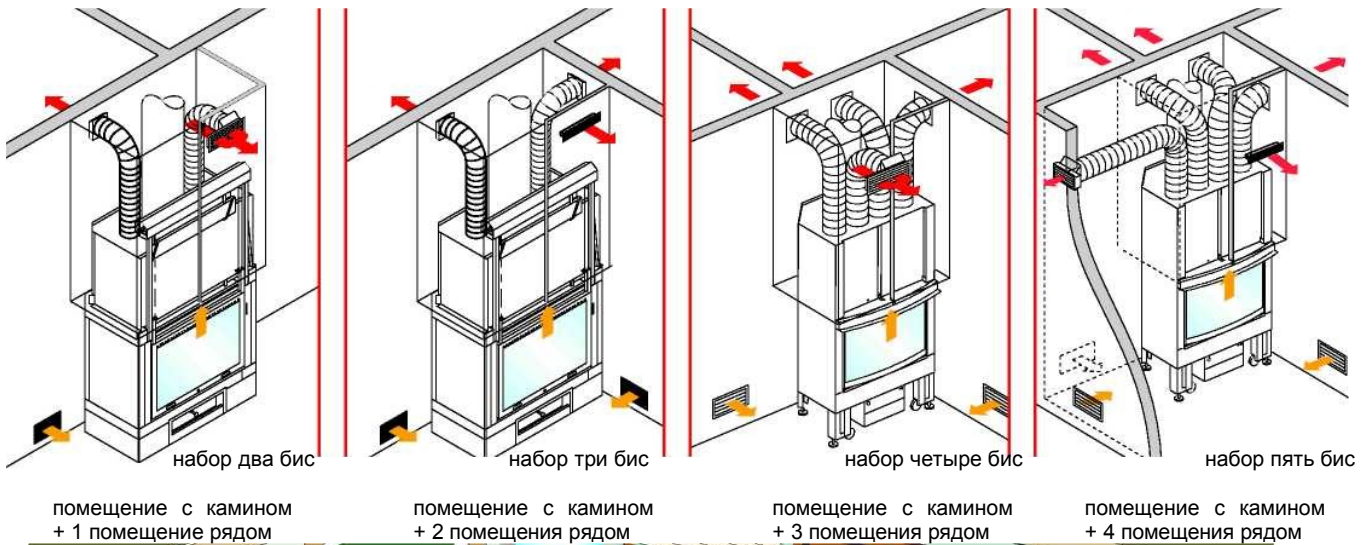

fig.9

НАБОРЫ ВОЗДУХОВОДОВ

Чтобы облегчить создание системы распределения горячего воздуха, Edilkamin предусмотрел два набора, содержащие все необходимое для двух случаев, проиллюстрированных ниже.



Очагами Edilkamin можно обеспечить равномерное отопление всего дома.

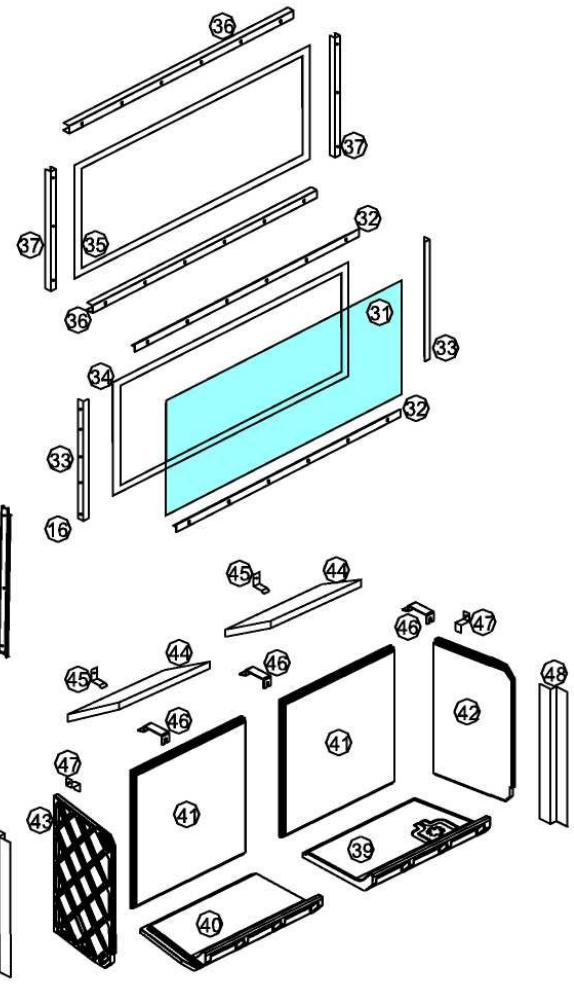
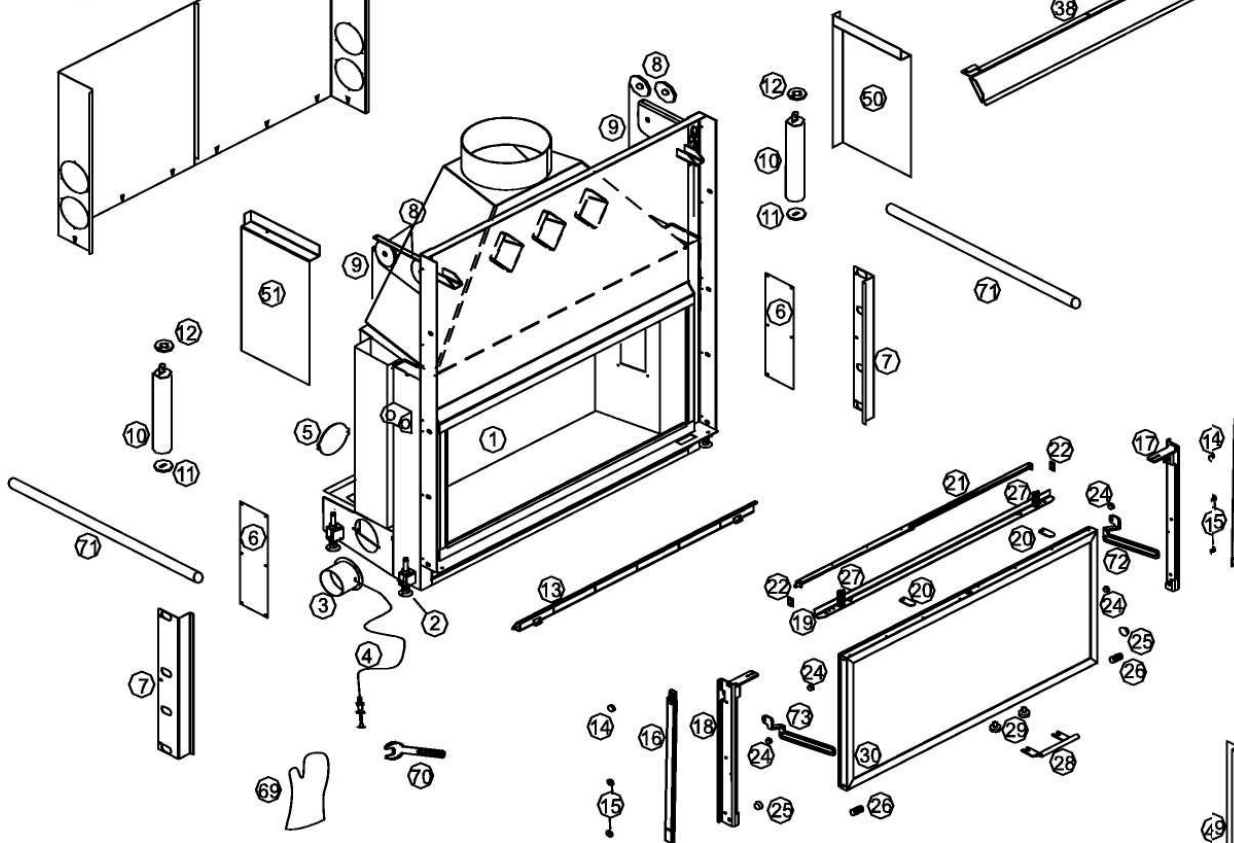
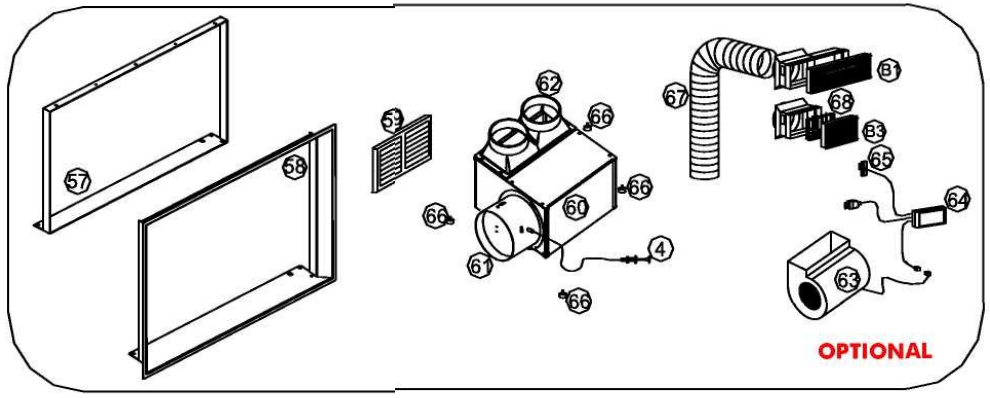
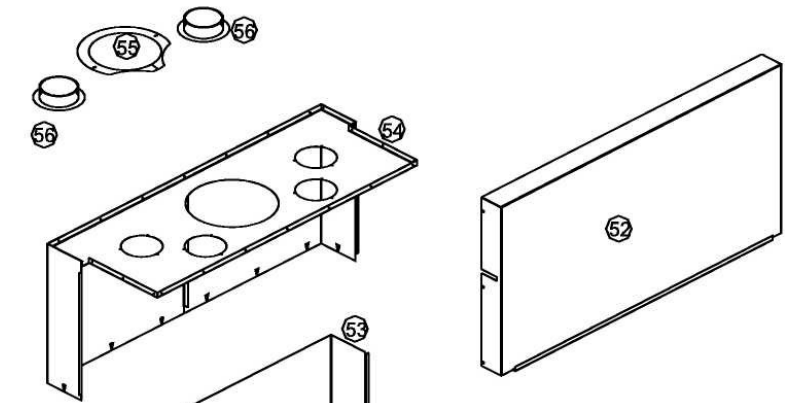

поз	Описание	кол-во шт.	артикул
1	Металлический каркас	1	283860
2	Регулируемые ножки	4	239260
3	Соединение заслонки доступа первичного воздуха Ø 125	1	281910
4	Управление заслонкой	1	280020
5	Слепой фланец	2	239290
6	Пластина осмотра противовесов	2	239450
7	Крепежная планка	2	282603
8	Шкив	4	212050
9	Канат L= 1530 мм	2	153760
10	Противовесы	2	285950
11	Диск противовеса из силиконовой резины	2	214760
12	Диск балансировки противовеса	4	276530
13	Дефлектор поступающего воздуха	1	285030
14	Верхняя регул. ножка крепления направляющей	2	240190
15	Нижняя регул. ножка крепления направляющей	2	240640
16	Направляющая Schock L - 700 мм	2	215300
17	Левый рельс	1	283083
18	Правый рельс	1	283073
19	Соединительный рельс	1	285870
20	Блокиратор рельса дверцы	2	367370
21	Планка запора дверцы	1	283880
22	Запор дверцы	2	367480
24	Оси крепления концов соединений	4	285850
25	Вставка с резьбой M10	2	280670
26	Ось поворота дверцы	2	284850
27	Стопорная пружина	2	280510
28	Ручка для подъема дверцы	1	280240
29	Ось ручки	2	284860
30	Рама створки	1	283870
31	Керамическое стекло	1	281250
32	Нижний/верхний стопор стекла	2	282780
33	Двусторонний вертикальный стопор стекла	2	282790
34	Прокладка 20x1	L- 3,20м	270410
35	Прокладка дверцы D 3	L=3,40м	242420
36	Уплотнитель дверцы внутр/внеш	2	282803
37	Уплотнитель дверцы боковой	2	282813
38	Конвейер воздуха створки	1	282593
39	Правая нижняя чугунная пластина	1	268930
40	Левая нижняя чугунная пластина	1	268940
41	Задняя чугунная пластина	2	268950
42	Правая боковина из огнеупорного материала	1	268960
43	Левая боковина из огнеупорного материала	1	271040
44	Двусторонняя кровля из материала scamolex	2	271560
45	Боковая опора кровли	2	239593
46	Передняя опора кровли	3	239583
47	Двусторонние уголки для крепления верхних боковин	2	249910
48	Профиль крепления правых огнеупоров	1	280300
49	Профиль крепления левых огнеупоров	1	280250
50	Крышка левого шкива	1	284803
51	Крышка правого шкива	1	284813
52	Передний картер	1	282550
53	Футеровка внутренняя	1	280680
54	Футеровка внешняя	1	280700
55	Фланец закрытия футеровки	1	285940
56	Соединения для системы воздухопроводов	2	4400
57	Плоский карниз	1	272570
58	Утонченная рамка	1	281970
59	Решетка внешнего воздухозабора	1	83090
60	Распределитель гор. воздуха Cristal/Flat	1	280820
61	Патрубок с механизмом воздухозабора D=200	1	191120
62	Патрубок двойной для поступления воздуха в футеровку D=140	1	280830
63	Вентилятор	1	20120
64	Регулятор	1	139850
65	Датчик	1	118860
66	Крепежные винты	4	234420
67	Труба D. 14 для воздухопроводов	1	76770/76780/76790
68	Патрубок с профилем и заслонкой с отверстием для доступа гор. воздуха 36x9 см (B1) или 18 x 9 см (B3)	1	54210/95730/86270/95740
69	Перчатка	1	6630
70	Ручка	1	260340
71	Переключатель для перемещения	2	280710
72	Фиксатор двери правый	1	285760
73	Фиксатор двери левый	1	285750

ИНСТРУКЦИИ ПО МОНТАЖУ

Важные предупреждения

Помимо рекомендаций данного документа, учитывайте местные нормы по установке дровяных печей, требования по монтажу и противопожарные требования.

В частности: - **до начала** любых операций по монтажу нужно проверить соответствие оборудования установленным нормативам. **По окончании монтажа** установщик должен проверить запуск.

До начала монтажа облицовки проверьте правильность работы всех соединений, команд и подвижных частей.

Проверка производится при зажженном камине и по режиму работы в течение нескольких часов.

Операции по отделке, как, например:

- строительство верхнего колпака
- монтаж облицовки
- выполнение работ по окраске и т.д., производятся только после удачных испытаний.

Вследствие вышеперечисленного, EdilKamin не отвечает за дефекты топки, связанные с неправильной установкой и подсоединением.

Предпосылки

- Очаг FLAT должен монтироваться с соблюдением приведенных ниже инструкций, так как от правильности монтажа зависит, безопасность и эффективность оборудования.
- До начала монтажа внимательно прочтите данные инструкции.
- EDILKAMIN не несет никакой ответственности за повреждения, обусловленные несоблюдением данных инструкций; напротив, в этом случае гарантия утрачивает свою силу
- Очаг FLAT поставляется уже в сборе на невозвратных поддонах. Внутренняя облицовка очага поставляется тоже в сборе.
- Под дверцей очага прикреплена табличка идентификации модели; табличка видна до тех пор, пока очаг не облицован. Заводской номер модели указан также в сопроводительной документации.

Внешний воздухозабор

Вывод наружу отверстием с полезным пропускным сечением 120 см² (Ø 12,5 см) абсолютно необходим для правильной работы очага.

При эксплуатации в течение длительного времени с открытым очагом необходимо предусмотреть дополнительный воздухозабор полезным пропускным сечением 120 см²

Соединение диаметром 125 мм, устанавливаемое на одной из боковин очага или под ним, должно быть выведено непосредственно на улицу. Соединение может быть выполнено из гибкого алюминиевого шланга, при этом все точки, где возможны утечки воздуха, должны быть тщательно опломбированы.

Рекомендуется использовать снаружи воздухозабора защитную решетку, которая не должна уменьшать полезное пропускное сечение воздуховода.

Воздух снаружи поступает на уровне пола (не может идти сверху вниз).

Если объем воздуха недостаточен и тип здания, где установлен камин, отличается особой герметичностью, необходимо установить дополнительный воздухозабор сечением 120 см², как указано выше.

Дымоход

Под дымоходом понимается трубопровод, который соединяет патрубок выхода дыма из очага с врезкой в дымовую трубу.

Дымоход должен состоять из жестких стальных или керамических труб, не допускается использование гибких шлангов из металла или фиброцемента.

Необходимо избегать горизонтальных отрезков или обратного наклона.

Изменения сечения допускаются только при выходе из камина, а не, например, при врезке в дымовую трубу. Не допускаются углы свыше 45°.

В точке соединения стальной трубы с патрубком дымохода камина нужно поставить пломбу из мастики для высокой температуры

Помимо вышеуказанного, необходимо учитывать правила, которых приведены в местных нормативах по установке дымоходов.

Клапан-бабочка

Рекомендуется врезать в дымоход заслонку (клапан). Монтируйте заслонку так, чтобы она была легко доступна, и ее положение было бы видно. Клапан должен быть закреплен в заданном положении и не должен закрываться автоматически. В клапане предусматривается отверстие не менее 3% от площади сечения и в любом случае не менее 20 см².

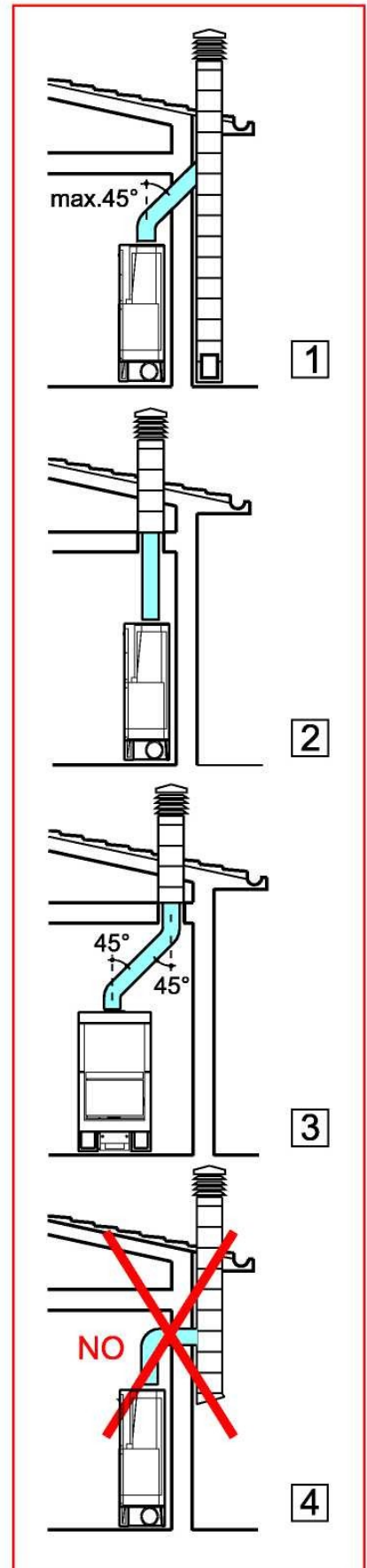

ИНСТРУКЦИИ ПО МОНТАЖУ

Дымовая труба и козырек

Под дымовой трубой понимается трубопровод, который идет от места использования камина до крыши здания.

Основные характеристики дымовой трубы следующие

- устойчивость к температуре дыма от 450°C, в том, что касается механической прочности изоляции, и газонепроницаемости
- она должна быть соответственно изолирована, чтобы избежать образования конденсата
- труба должна иметь постоянное сечение, основное вертикальное направление и не иметь углов более 45°
- иметь по возможности круглое внутреннее сечение; в случае прямоугольного сечения, максимальное соотношение между сторонами должно составлять 1,5
- площадь внутреннего сечения должна быть не меньше приведенного в технической карте на продукцию
- труба должна обслуживать один очаг (камин или печь).

В старые или слишком большие дымовые трубы рекомендуется вставить трубы из нержавеющей стали, соответствующего диаметра и должным образом изолированные.

Основные характеристики козырька следующие:

- внутреннее сечение в основании равно сечению дымовой трубы
- выпускное сечение не меньше, чем двойное сечение дымовой трубы
- положение с наветренной стороны, выше крыши и вне областей встречных потоков.

Защита здания

Все поверхности здания рядом с очагом должны быть защищены от перегрева. Типы применяемой изоляции зависят от типа имеющихся поверхностей и от способа их выполнения.

Отверстия для выхода горячего воздуха / решетки

Выходы горячего воздуха должны быть расположены на минимальном расстоянии 50 см от потолка и 30 см от мебели.

Расположите решетки или выпускные отверстия для воздуха в самой высокой точке облицовки, во избежание скопления тепла внутри облицовки. Расположите решетки или отверстия для выхода воздуха так, чтобы они были легко доступны для очистки.

Термоизоляция

Слои изоляции не должны иметь стыков и должны накладываться один на другой. Толщина изолирующего материала должна составлять не менее 3 см.

Декоративные балки

Допускается расположение декоративных балок из дерева перед облицовкой очага, однако они должны находиться вне зоны излучения, на расстоянии не менее 1 см от облицовки. Зазор между декоративными элементами и облицовкой должен быть таким, чтобы в нем не скапливалось тепло. Декоративные деревянные балки не могут являться частью здания.

Полы рядом с очагом

Полы из горючих материалов необходимо защитить негорючей плитой достаточной толщины, или нужно заменить их негорючим полом. Размеры защитной облицовки пола должны составлять:

спереди:

- высоту полотна горения от пола плюс 30 см, в любом случае не менее 50 см.

сбоку:

- высоту полотна горения от пола плюс 20 см, в любом случае не менее 30 см.

В зоне излучения очага

Структурные элементы из горючих материалов, либо те, в которых имеются горючие детали, а также мебель должны находиться на минимальном расстоянии 80 см от отверстия очага по всем трем направлениям: вперед, вверх и вбок. Если эти элементы или мебель экранируются от излучения вентилируемым защитным экраном, достаточно соблюсти расстояние 40 см.

Вне зоны излучения

Структурные элементы из горючих материалов, либо те, в которых имеются горючие детали, а также мебель должны находиться на минимальном расстоянии 5 см от облицовки очага. В этом зазоре воздух помещения должен циркулировать свободно. Не должно быть мест скопления тепла.

Электрические линии

В стенах и в потолках в зоне воздействия очага не должно быть электрических линий.

Очистка стекла (рис. 10)

Для очистки стекла дверцу нужно открыть и откинуть. Затем:

- заблокировать дверцу, чтобы она не скользила, при помощи блокиратора рельса (20)
- освободить дверцу, действуя на деблокиратор (21) в центральной верхней части дверцы
- затем, придерживая, медленно откинуть дверцу.

Замена стекла (смотри рисунок)

Действуйте как при очистке, затем:

- снимите прокладку (35), профили для установки прокладки (36-37), отвинтите винты, которыми крепится стекло (32-33) и замените стекло (31) и соответствующую прокладку (34).

Для повторного монтажа действуйте в обратном порядке.

Установка противовесов

(Рис.11)

Дверца или жалюзи укомплектованы противовесами, которые обеспечивают их закрывание и мягкий ход. Работу противовесов можно регулировать, добавив одно или несколько колец (дополнительные противовесы). Дополнительные противовесы (кольца) могут быть установлены в любой момент, не разбирая кожух

Порядок действий:

1. Откройте стеклянную створку, действуя, например, как указано для очистки стекла.
 2. Отсоедините опорные плиты – левую и правую – от стенки очага из экологической керамики.
 3. Снимите стенки очага из экологической керамики.
 4. К этому моменту на виду окажутся крышки, закрывающие полость с противовесами. Снимите крышки (6) с полостей противовесов, отвинтив четыре винта (рис.11-А).
 5. Установите прилагаемые уплотнительные кольца (12), необходимые для баланса дверцы.
 6. Следите за правильностью установки колец в гнездах крепления противовеса.
- С обеих сторон должно быть установлено одинаковое число дополнительных противовесов.
7. Вновь установите крышки (6) из стального листа и стенки очага.
 8. Вновь присоедините пластины для крепления боковых стенок и установите дверцу на место.

ИНСТРУКЦИИ ПО МОНТАЖУ

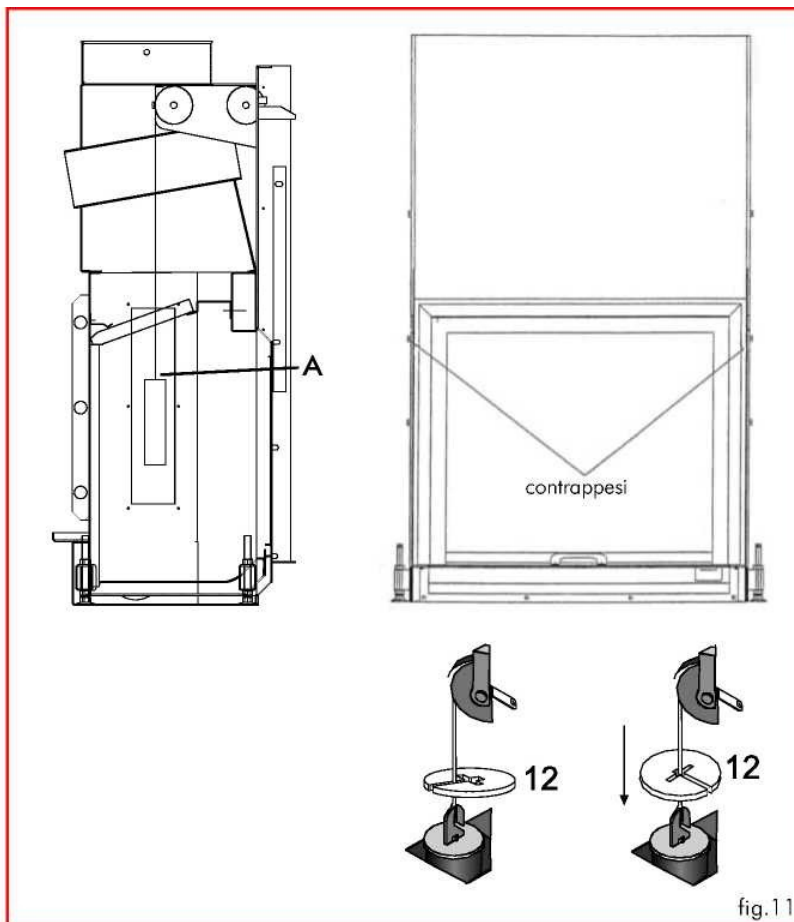
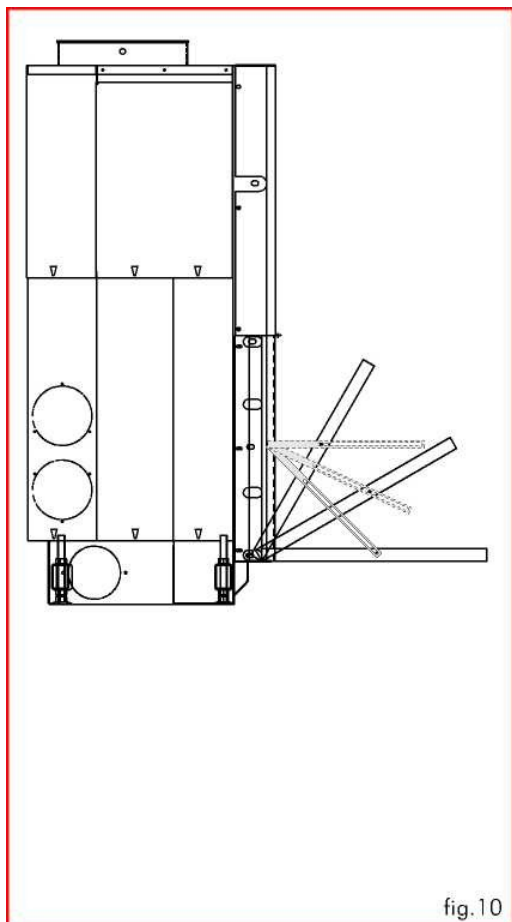

Карнизы для монтажа в облицовку и отделки отверстия

Для оптимального монтажа облицовки на камин FLAT, имеются две версии карнизов, налагаемых снаружи на отверстия.

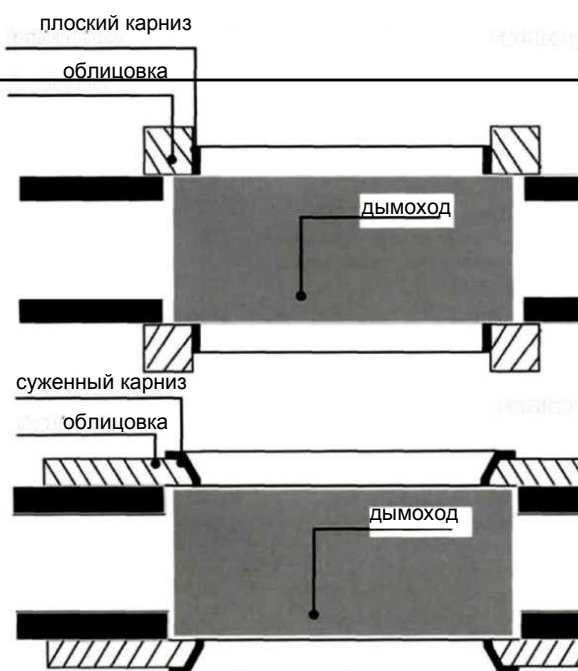

Розетка

Плоский карниз

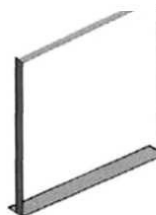

Розетка

Суженный карниз

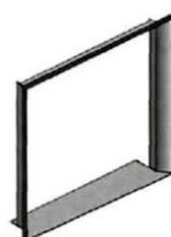

ИНСТРУКЦИИ ПО ЭКСПЛУАТАЦИИ

Топливо и тепловая мощность

Топливо было оптимизировано с технической точки зрения, как в том, что касается концепции очага и подачи воздуха, так и в том, что касается удаления остатков горения. Предлагаем вам поддерживать нашу линию защиты окружающей среды, следуя приведенным ниже указаниям по использованию горючих материалов, которые не содержат и производят вредных веществ.

Используйте в качестве топлива только природные и выдержанные дрова или древесные брикеты. Сырая, свежеспиленная древесина или дрова, хранящиеся небрежно, содержат большое количество воды и поэтому плохо горят, дымят и дают мало тепла.

Используйте только древесину с минимальной выдержкой два года в сухом и проветриваемом помещении. В этом случае содержание воды составит менее 20% веса. Таким образом, вы сэкономите объем горючих материалов, учитывая, что выдержанная древесина имеет намного большую тепловую мощность.

Никогда не используйте жидкое топливо – бензин, спирт и т.д. Не сжигайте отходы.

	Содержание воды г/кг дров	Тепловая мощность кВт/ч/кг	Увеличение потребления дров в%
Очень выдержанные	100	4,5	0
2 года выдержки	200	4	15
1 год выдержки	350	3	71
Свежеспиленные дрова	500	2,1	153

Сравнение: Выдержанные дрова имеют тепловую мощность около 4кВт/ч/кг, а свежие дрова имеют тепловую мощность только 2кВт/ч/кг. Поэтому для получения той же тепловой мощности требуется двойной объем топлива.

ВНИМАНИЕ: Если в очаг положить избыточное количество дров или неподходящие дрова, возникает опасность перегрева.

Поле излучения

В радиусе поля излучения стеклянной дверцы не должны находиться горючие объекты (см. стр. 10).

Указания по безопасности

Первая растопка

Покрытие очага подвержено так называемому старению, до тех пор, пока в первый раз не будет достигнута рабочая температура очага. Это может вызвать появление неприятных запахов. В этом случае проветрите помещение, где установлен очаг. Это явление исчезнет после нескольких растопок.

Опасность ожогов

Наружные поверхности очага FLAT, в особенности дверцы из керамического стекла, нагреваются. Не дотрагивайтесь – опасность ожогов! Особо следите за детьми. Не позволяйте детям приближаться к горящему очагу.

Убирайте пепел, только когда очаг остынет; прежде чем убирать пепел, дайте очагу полностью остыть в течение суток; используйте контейнер из негорючих материалов.

Решетки для пропуска воздуха

Следите, чтобы отверстия для выхода горячего воздуха не были закрыты или засорены. Это вызывает опасность перегрева внутри облицовки.

Эксплуатация очага с открытой дверцей

При работе камина с открытой дверцей, очаг нужно все время держать под присмотром. Из него могут вылететь искры и частицы углей.

Важные указания

Добавление топлива

Чтобы подложить дров, рекомендуется использовать защитную перчатку, так как при длительной работе очага ручка может нагреться. Медленно откройте дверцу. Таким образом, можно избежать образования завихрений, которые могут вызвать попадание дыма в помещение. Когда пора подкладывать дрова? Когда топливо сгорело почти до состояния углей.

Эксплуатация в межсезонье

Для притока воздуха для горения и для выброса дыма, очаг FLAT нуждается в тяге из дымовой трубы или труб. С возрастанием температуры снаружи, тяга уменьшается. Если температура на улице выше 1°C, то прежде чем разжечь огонь, проверьте тягу в трубе. Если тяга слабая, разожгите вначале слабый огонь, используя материалы для растопки маленьких размеров. При возобновлении необходимой тяги в трубе может подкладываться топливо.

Приток воздуха в помещение, где установлен очаг

Очаг FLAT функционирует регулярно в том случае, если в помещении, где он установлен, имеется достаточный приток воздуха для горения. Прежде чем растопить камин, обеспечьте достаточный приток воздуха. Если оборудование им укомплектовано, откройте клапан внешнего воздухозабора и оставьте его открытым на все то время, в которое камин будет работать. Устройства подачи воздуха для горения не должны быть повреждены.

• Если объем воздуха недостаточен, а здание, где установлен камин, отличается особой герметичностью, нужно установить дополнительный воздухозабор сечением 120 см², как указано выше.

ИНСТРУКЦИИ ПО ЭКСПЛУАТАЦИИ

Растопка при холодном очаге

1. Проверьте, чтобы слой пепла был не слишком толстым. Максимальная высота: 5 см ниже бортика дверцы. Если слой пепла слишком толстый, то при открывании дверцы для того, чтобы подложить дров, есть риск, что частицы углей выпадут из очага.
2. Потяните ручку регулятора (2 - стр. 4) воздушного клапана в положение "растопка". Приток воздуха для горения к дровам в очаге резко усилится, что позволит быстро достичь высокой тепловой мощности.
3. Дрова в очаге не должны быть слишком мелко наколоты. Поместите среди щепок воспламенитель и подожгите их. Воспламенители представляют собой практичные средства, которые зажигаются только в том случае, если поместить их под или перед древесными опилками.
Внимание: щепки большого размера в холодном очаге занимают хуже и выделяют вредные газы. Никогда не используйте такие вещества, как бензин, спирт и подобные им, чтобы разжечь огонь в очаге!
4. Теперь закройте дверцу очага и подождите несколько минут. Если огонь погаснет, медленно откройте дверцу, положите в щепки новый воспламенитель и заново разожгите огонь.
5. Если вам не нужно больше поддерживать пламя, добавляя дрова, в тот момент, когда пламя погаснет, нажмите ручку регулятора (2 - стр. 4) воздушного клапана в положение "поддержание углей". Не производите это действие на этапе горения и высвобождения вредных газов, поскольку, когда рычаг находится в положении поддержания углей, приток воздуха для горения оказывается полностью заблокирован. При внезапном притоке кислорода (например, если открыть дверцу очага) газы, еще имеющиеся в очаге и на поверхностях для сбора тепла, могут вступить в бурную реакцию с поступающим атмосферным кислородом.

Растопка при теплом очаге

1. Потяните ручку регулятора (2 - стр. 4) воздушного клапана в положение "растопка" и добавьте в топку желаемое количество дров, укладывая их на находящиеся в ней угли. Таким образом, дрова разогреются с соответствующим выделением содержащейся в них влаги в виде пара. Это повлечет за собой понижение температуры в топке. Для правильного процесса сгорания летучим веществам, выделяющимся из сгораемого материала, требуется соответствующий приток воздуха для быстрого прохождения этой критической фазы и скорейшего достижения необходимой температуры.

Еще один совет:

Для начальной растопки очага используйте всегда мелко наколотые дрова. Они горят быстрее и, следовательно, доводят очаг до нужной температуры в минимальное количество времени. Для поддержания горения в очаге используйте дрова крупного размера. Некоторые категории древесных брикетов в очаге «распухают», то есть расширяются под воздействием тепла и увеличиваются в объеме. Помещайте дрова всегда вглубь очага, почти у самой задней его стенки, в этом случае даже при их продвижении вперед, они не упадут на дверцу.

Очистка и техобслуживание

Очистка оборудования

Один раз в год, в начале сезона, когда требуется отопление, нужно проверить, чтобы дымоход и все соединения по выводу газов-продуктов горения были проходимыми. Хорошо их прочистите. Удалите летучий пепел при помощи пылесоса. По возможности обратитесь в официальный центр технического сервиса о возможных мерах по необходимому контролю и техобслуживанию.

Очистка стекла

Для очистки стекла можно открыть откидную дверцу очага.

Если на стекле имеется только тонкий слой загрязнения, почистите его, пока оно еще горячее, сухой тряпкой.

Для более существенных загрязнений пользуйтесь специальными средствами, которые можно приобрести у официальных дилеров.

Никогда не пользуйтесь абразивами или агрессивными чистящими средствами!

Удаление пепла

Вы можете убрать пепел лопаткой или пылесосом. Кладите пепел только в негорючие контейнеры. Остатки углей могут загореться даже спустя сутки после того, как пламя погаснет.

Важное замечание

В случае неполадок очага FLAT или дымовой трубы, а также любого трубопровода для отвода газов, полученных в результате горения (засоры, закупорка), связывайтесь с продавцом.

Используйте только оригинальные запасные части фирмы-производителя, только таким образом можно рассчитывать на безопасность работы оборудования.

Все перестройки очага должны производиться только уполномоченным персоналом производителя.

Неправильное использование аппаратуры влечет за собой отмену гарантии.

СОВМЕСТИМЫЕ ОБЛИЦОВКИ

POP



Облицовка из черного гранита с вставками из нержавеющей стали.

Возможное исполнение длиной 3м и 2,40м.

РАЗМЕРЫ ОБЛИЦОВКИ:

под Flat, см 240x23x69 h (базовое исполнение) или см 300x23x69 h

ROCK

Стальная рама, облицовка из мрамора «beola argentata» нижние пластины из нержавеющей стали.

РАЗМЕРЫ ОБЛИЦОВКИ:
под топку Flat, см 180x23x100 h



ИНСТРУКЦИИ ПО ЭКСПЛУАТАЦИИ

FOCO

Камин специального современного дизайна, выполненный в чугуне.

Нижние пластины с дверцей для поддува воздуха.

Soglia del focolare
pavimento
appesiato

РАЗМЕРЫ ОБЛИЦОВКИ:
под топку Flat см 120x15x97 h



HOUSE

Облицовка из обработанной меди.
Возможное исполнение длиной 3м и 2,40м.

РАЗМЕРЫ ОБЛИЦОВКИ:
под топку Flat см 240x20x64 h (базовая модель) или
см 300x20x64 h



- Сохраняйте данные инструкции, которые должны использоваться при запросах информации.
- Детали изображены графически и геометрически приблизительно

EDILKAMIN оставляет за собой право, в любой момент без предупреждения вносить изменения в технические и эстетические характеристики деталей, проиллюстрированных в своем каталоге.